

For information only

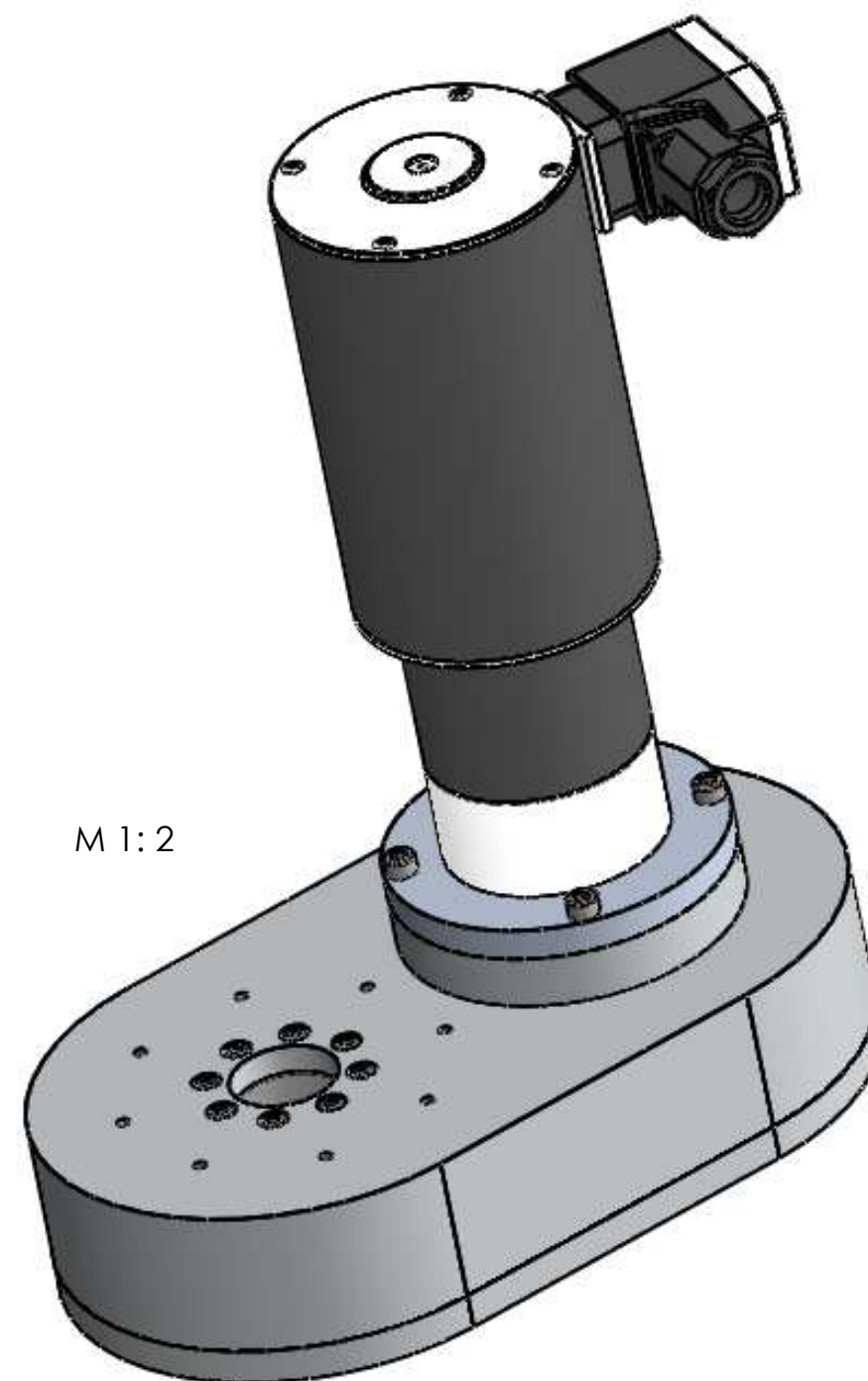

Auftragsnummer:	Allgemeintoleranzen DIN ISO 2768-gK		Maßstab: 1:2	Gewicht:
Oberflächenbehandlung:	Datum Erstellt 08.03.2013	Name U. Klinner	Material: Material <nicht festgelegt>	
Wärmebehandlung:	Schutzvermerk ISO 16016 beachten		Rohabmessung:	
	Gepr.	Norm.	Projekt:	
			Benennung:	
			Zahnriementrieb	
			Timing belt drive	
			Zeichnungsnummer: ZRT 0104-00018-00	Status Format A2
Zust.	Änderungen	Datum	Name	Version Blatt / von 2012 Blatt2/2
			UKlin Drives GmbH Hafenstraße 8 91301 Forchheim Germany info@uklin-drives.de	Sonstiges: