

For information only

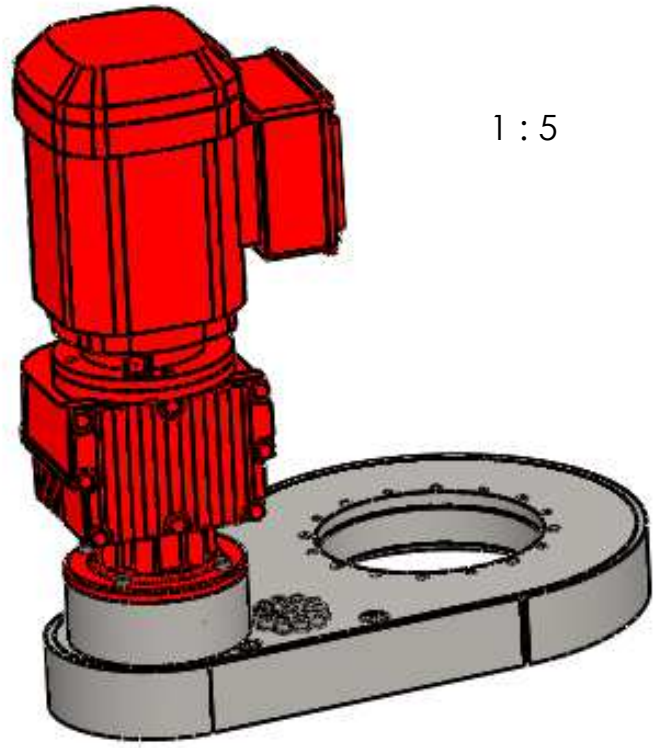

1:5

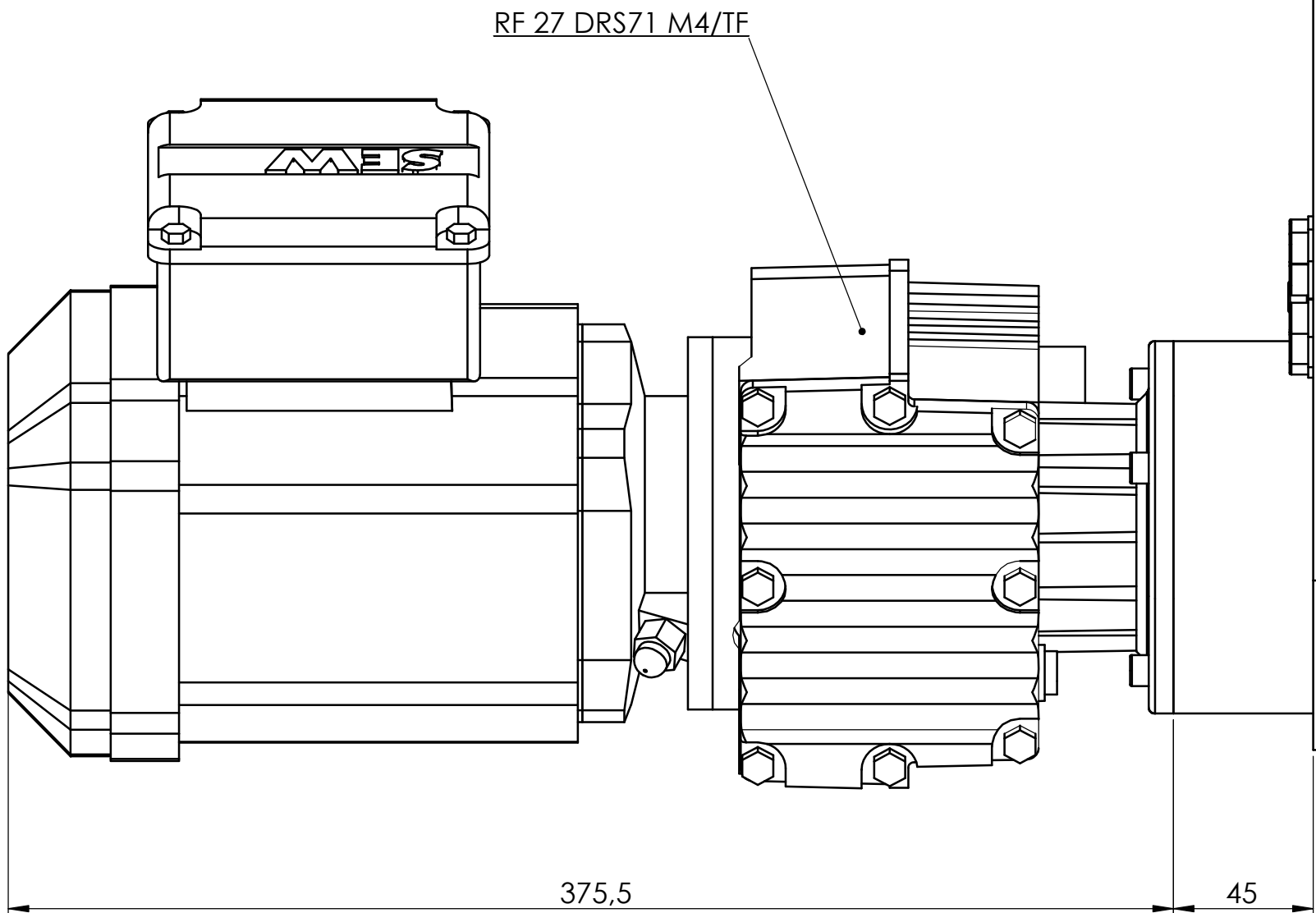
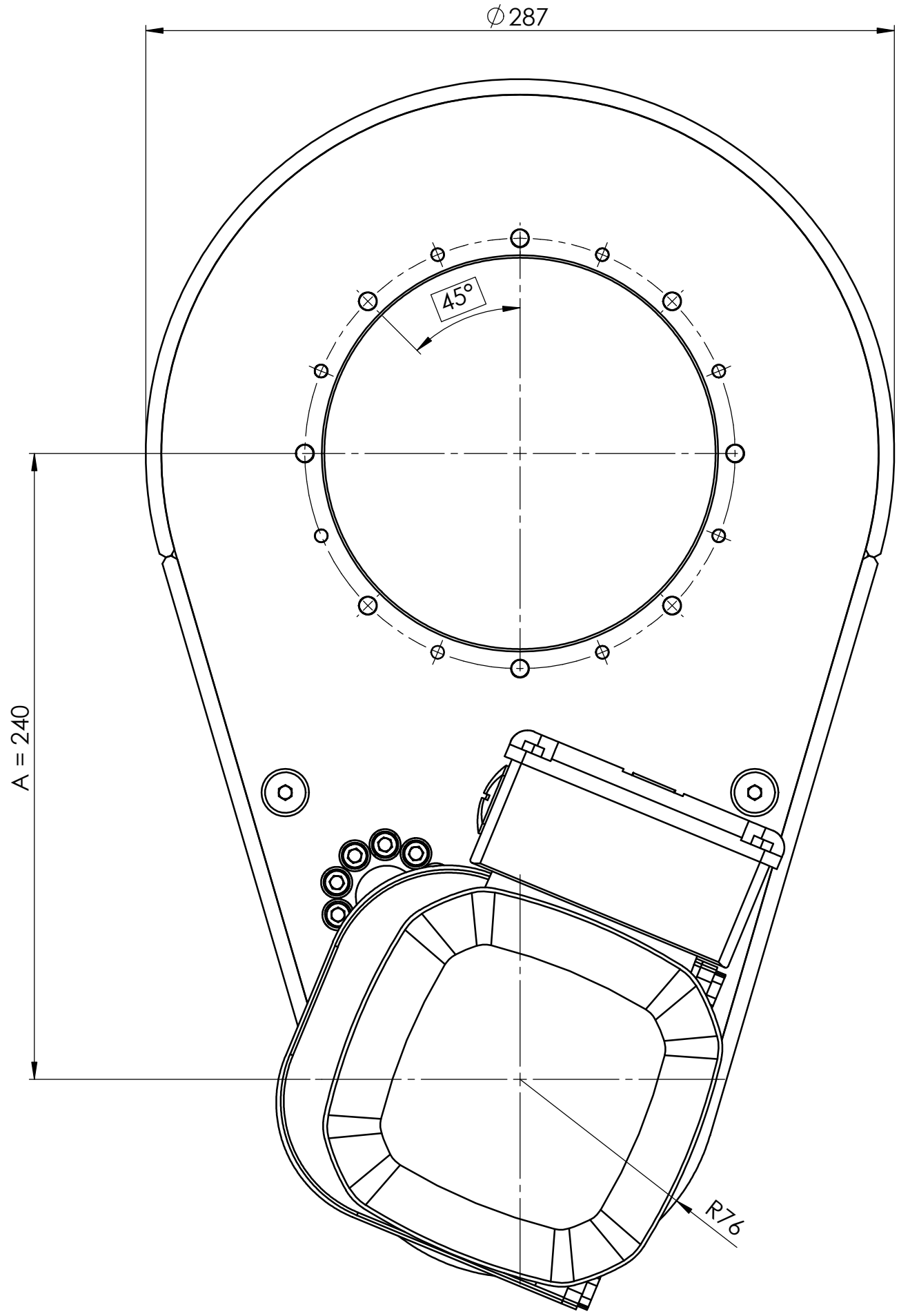
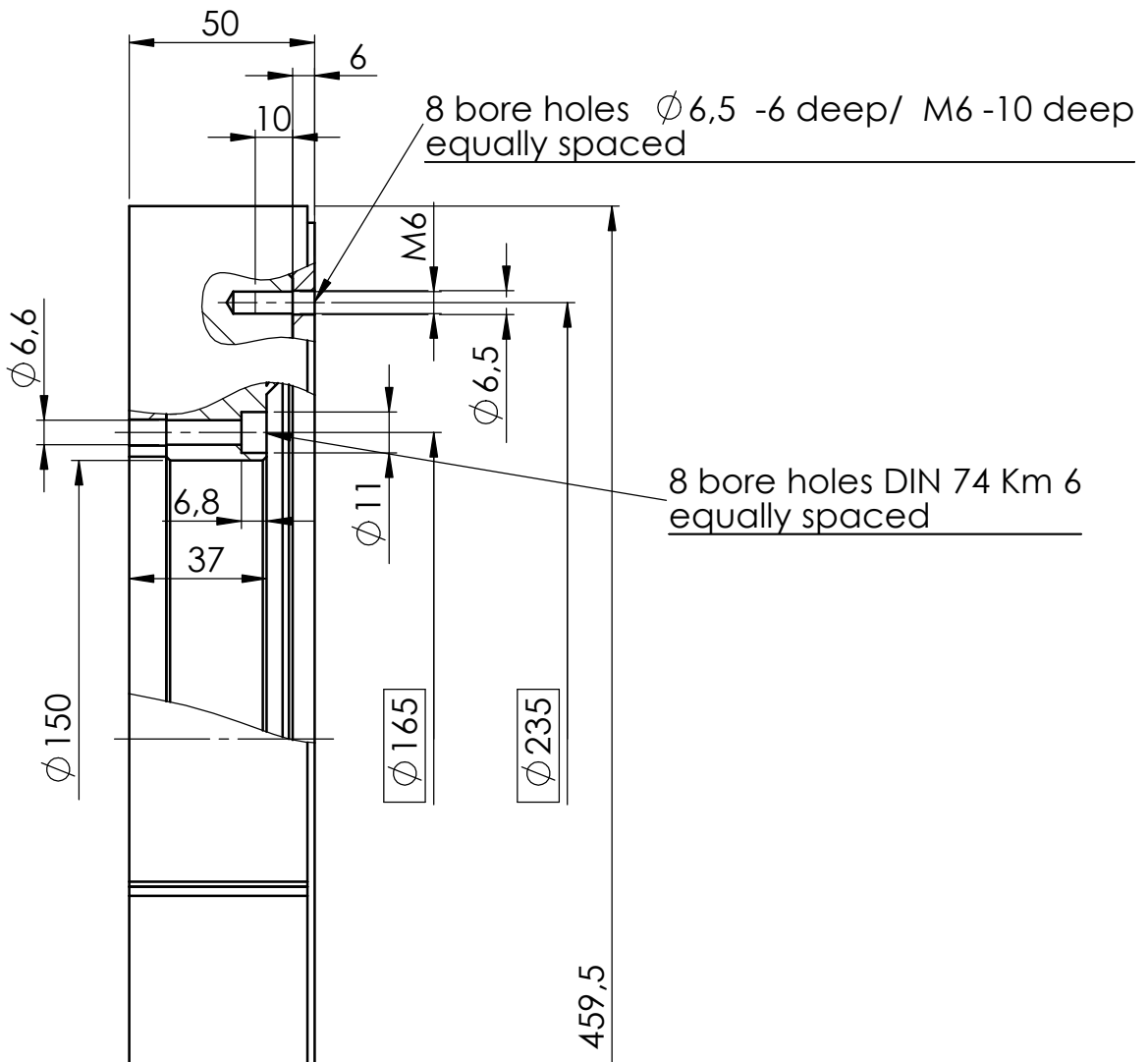

Auftragsnummer:		Allgemeintoleranzen DIN ISO 2768-mK				Maßstab: 1:2		Gewicht: 27.56Kg	
Oberflächenbehandlung:		Datum		Name		Material: Material <nicht festgelegt>		Rohabmessung:	
Wärmebehandlung:		Erstellt 02.03.2016		U. Klinner		Projekt:		Benennung:	
Schutzvermerk ISO 16016 beachten		Gepr.		Norm.		Zahnriementrieb		Timing belt drive	
Zust.		Änderungen		Datum		Name		Zeichnungsnummer: ZRT 0240-00144-00	
						UKlin Drives GmbH Hafenstraße 8 91301 Forchheim Germany info@uklin-drives.de		Status: A2 Version: 2013 Blatt / von: Blatt2/2	
								Sonstiges:	